

DISTRIBUIDO POR: GP LIMITED

8/F, Enterprise Square 3, 39 Wang Chiu Road, Kowloon Bay, Hong Kong

Representante de Servicio al Cliente: General Foam Plastics Corporation

(800) 813-0206 • www.GENFOAM.com

MANUAL DEL USUARIO PARA LA ALBERCA TIPO RP CON SISTEMA DE FILTRO PARA UNA RAPIDA INSTALACION DE ALBERCAS PARA LA SUPERFICIE

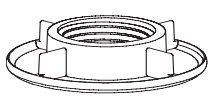

2X

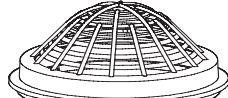

2X

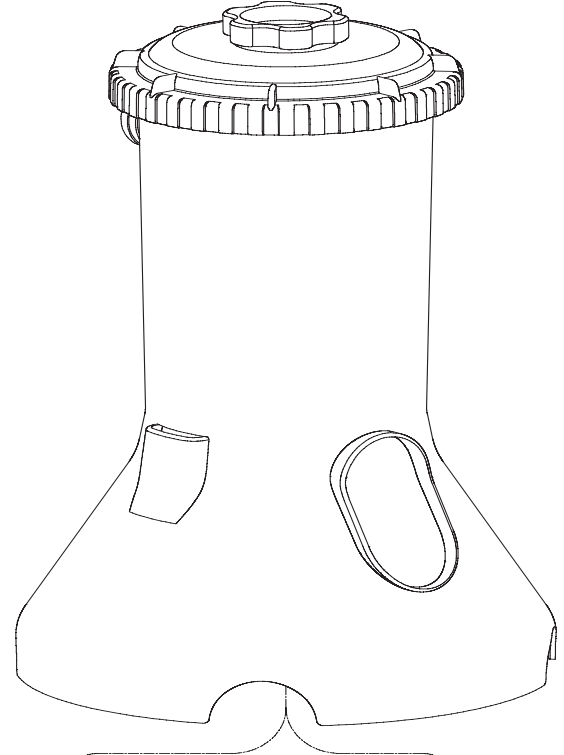
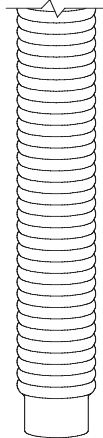
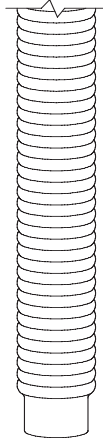
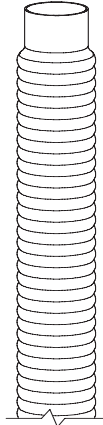
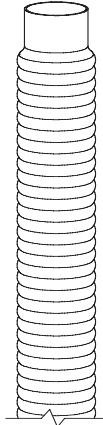

2X

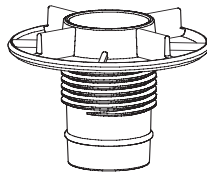

2X

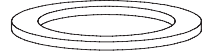

2X



2X

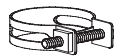

4X

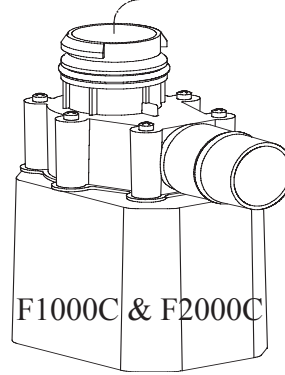

F1000C & F2000C

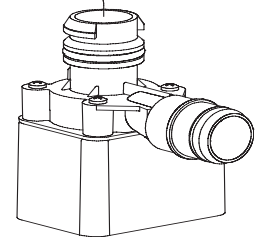

F600C & F700C

INFORMACION DE LA GARANTIA	2
INSTRUCCIONES IMPORTANTES DE SEGURIDAD DE UL	2
INSTRUCCIONES DE SEGURIDAD DE ANSI/NSPI-4	3
PASOS PRELIMINARES	4
FILTRO	4
LIMPIEZA DEL CARTUCHO DEL FILTRO	7
MANTENIMIENTO DE LA ALBERCA	8
CUIDADO DEL AGUA DE LA ALBERCA	8
GUIA DEL TROUBLE SHOOTING	9
DESENSAMBLADO Y ALMACENADO	9
PARTES Y ACCESORIOS	11
FORMA DE ORDEN	12
SEGURIDAD DE LA ALBERCA	13

ADVERTENCIA: NO sobre llene la alberca y / o permita que las personas se recarguen o aplasten el anillo inflado - HACER ESO CAUSARA QUE LA PARED DE LA ALBERCA SE COLAPSE.

DRENE la alberca al nivel apropiado despues de una lluvia fuerte.

NOTA: NO intente ensamblar su alberca cuando las temperaturas sean por debajo de los 60°F.

NOTA: Esta alberca se tiene que desensamblar y guardar cuando las temperaturas esperadas sean menos a los 40°F.

PRECAUCION: LEA TODAS LAS INSTRUCCIONES CUIDADOSAMENTE ANTES DE INSTALAR LA ALBERCA

*** GARANTIA LIMITADA DE 180 DIAS***

2008

084-120815

DECLARACION DE LA GARANTIA PARA LAS ALBERCAS GP LIMITED**ATENCION CLIENTE**

Por favor lea cuidadosamente la declaracion de la garantia que ofrece la GP LIMITED. El servicio que se le proveera se especifica en esta declaracion. El comprobante de compra sera necesario para comprobar el tiempo que tiene eusted con se alberca.

GP Limited solanente garantiza al dueno original, el Alberca Quick Set®, el filtro, contra defectos en el material o mano de obra, como a continuacion se describe.

- 1) GP Limited garantiza al comprador original, al Alberca Quick Set® y el filtro contra defectos en el material y mano de obra por 180 dias despues de la fecha de compra. El Comprador Original debe conservar la prueba de compra como el recibo de venta de la tienda y debe generarlo una vez que lo solicite GP Limited o su representante de servicio al cliente, General Foam Plastics Corporation al (800) 813-0206.
- 2) Usted debe consultar primero la guia del trouble shooting que se encuentra en la pag. #10 para tratar de resolver el problema. Si aún no es posible corregir la situación, por favor contace al representante de servicio al cliente de General Foam Plastics al (800) 813-0206 No regrese su alberca o las partes a la tienda donde la compró. Un representante calificado de servicios al cliente lo asistirá para resolver su problema y reponer las partes dañadas o defectuosas si es necesario.

Si se encuentra que la unidad ha sido abusada o dañada por el consumidor, no es cubierta por la grantía límite. Si este es el caso, se le avisará de el costo de la(s) parte (s) de repuesto, o la necesidad de regresar la (s) parte (s) dañadas por la garantía de repuesto.

Esta garantía límite no es válida si la alberca fue usada para propósitos comerciales o si el daño fué causado por accidentes, siniestros naturales, negligencia o abuso del consumidor, mal manejo de los procedimientos de desensamblado y almacenamiento, vandalismo o uso inapropiado de químicos.

Esta garantia no hace responsable a GP Limited responsable por el costo de instalacion, labor o transportacion relacionada con el repuesto de partes defectuosas.

INSTRUCCIONES IMPORTANTES DE SEGURIDAD

CUANDO INSTALE Y UTILICE ESTE EQUIPO ELÉCTRICO, PRECAUCIONES BÁSICAS DE SEGURIDAD SE DEBEN SEGUIR SIEMPRE, INCLUYENDO LAS SIGUIENTES:

1. **LEA Y SIGA TODAS LAS INSTRUCCIONES**

2. **PRECAUCION** – Para reducir el riesgo de accidente, no permita que los niños usen este producto a menos de que sean supervisados todo el tiempo por un adulto capaz de asistirlos en caso de un accidente.
3. **PRECAUCION**- Riesgo de descarga eléctrica. Conéctese solamente a un receptáculo aterrizado protegido por un interruptor (GFCI). Este circuito debe ser proporcionado de acuerdo con la sección 680-31 de el código Nacional Eléctrico de E.U. Contacte un eléctrico calificado si usted no puede verificar que el receptáculo este protegido por un GFCI.
4. **PRECAUCION** – Para reducir el riesgo de descarga eléctrica, reemplace el cable dañado (el del cuerpo de la bomba) inmediatamente. NUNCA entierre el cable. Acomode el cable de manera que no tenga contacto con la cortadora de cesped, podadoras y otro tipo de equipo. JAMAS utilice una extensión para conectar la unidad al tomacorriente; provease de un tomacorriente que este cerca a la unidad.
5. **CUIDADO** – El filtro eléctrico es solamente para que se utilice con este tipo de albercas. NO se use en albercas permanentes. Esta alberca esta construida de manera que sea fácil su desensamblado para almacenarla y reensamblarla íntegramente. Una alberca permanente es construida dentro o sobre el suelo o dentro de un edificio asi que no se puede desensamblar y almacenar.
6. **PRECAUCION** – para protección continua en contra de descargas eléctricas, reponga las partes dañadas con el fabricante original.

7. **GUARDE ESTAS INSTRUCCIONES**

INSTRUCCIONES DE SEGURIDAD ESTANDAR DE ANSI/NSPI-4



ADVERTENCIA

1. Muy Importante: Las barreras de la alberca, que restringen el acceso a la alberca de los niños pequeños, son requeridas por la ley. Una barra es necesaria para proporcionar la protección contra el potencial de ahogarse o poder ahogarse. Las barreras no son un sustituto para la supervisión constante de niños.
2. El uso de la iluminación artificial de la alberca está en la discreción del dueño de la alberca. Prenderla, cuando está instalada, debe de estar con el Artículo 680 del Código Eléctrico Nacional (NEC) o su última edición aprobada y consulte con un profesional eléctrico con licencia.
3. Durante el uso de la alberca por la noche, la iluminación artificial será utilizada para iluminar todas las señales de seguridad, escaleras, escalones, y los pisos en que camina.
4. El piso de la alberca debe estar siempre visible del perímetro exterior de la alberca.
5. Los códigos de edificio locales pueden requerir obtenga permiso eléctrico y de construcción. El instalador seguirá regulaciones sobre las distancias, barreras, dispositivos y otras condiciones.
6. Ponga una lista de los números de teléfonos de emergencia tales como el de la policía, bomberos, ambulancia o la unidad de rescate disponibles más cercanos. Estos números deben de estar cerca del teléfono, el cual este lo más cercano a la alberca.
7. Los juguetes, las sillas, las mesas o los objetos similares que un niño podría escalar deben de estar por lo menos cuatro pies (4') [121.92 cm] de la alberca. El sistema del filtro de la bomba debe ser ubicado de tal manera que evite ser utilizado como acceso a la alberca por niños pequeños.
8. El equipo salvavidas básico, debe estar siempre a la mano:
 - * Un tubo fuerte, ligero y rígido no menos de doce pies (12') [365.76 cm] de largo.
 - * Una soga mínimo de cuarto pulgada (1/4") [6.35 mm] de cuerda de diámetro no o uno y medio (1-1/2) por lo máximo del ancho de la piscina o de cincuenta pies (50') [15.24 metros], cualquiera es menos, que se ha unido firmemente a un aro flotador, aprobado por la Guarda Costera de aproximadamente quince pulgadas (15") [38.1 cm], o cualquier otro tipo de flotador aprobado.
9. **Evite que se Entrame:** No habrá salientes u otra obstrucción en el área de la natación, que pueda causar que quede atrapado o que se enrede el usuario.
10. La alberca está expuesta a desgaste o deterioración. Si no se le da mantenimiento correctamente, ciertos tipos de deterioración excesiva pueden causar que la estructura de la alberca falle y puede soltar grandes cantidades de agua podrían causar daños corporal y/o propiedad.
11. Albercas Residenciales sobre piso solamente son para nadar o caminar. No utilice trampolines, resbaladeros o cualquier otro equipo que se pueda agregar a su alberca que se pudiera utilizar para lanzarse o resbalarse.
12. Nunca se deben jugar caballazos, saltar o tirarse clavados dentro o alrededor de la alberca. Daños serios, parálisis o muerte pueden resultar cuando no se siguen estas reglas. **NO PERMITA** que nadie nade sin ninguna supervisión.
13. Los señalamientos de seguridad deben de cumplir con los requerimientos de ANSI-Z535 y utilizar la frase de acuerdo al señalamiento.

INSTRUCCIONES DE SEGURIDAD DE ASTM PRECAUCION

1. La alberca debe ser ensamblada por un adulto.
2. Se debe tener cuidado en el desempaque y ensamblado de la alberca.
3. La alberca puede contener los bordes potencialmente peligrosos o los puntos filosos que son una parte necesaria de la función de la piscina.

FOLLETOS PARA EL CONOCIMIENTO DEL COSUMIDOR

Contacte: ASSOCIATION OF POOL & SPA PROFESSIONALS (NSPI) al Teléfono: (703) 838-0083 o Fax: (703) 549-0493.

Estos títulos están disponibles ahora: "The Sensible Way to Enjoy Your Aboveground / Inground Swimming Pool", "Children Aren't Waterproof", "Pool and Spas Emergency Procedures for Infants", "Layers of Protection" and the "ANSI/NSPI-8 Model Barrier Code for Residential Swimming Pools, Spas, and Hot Tubs".

4 ATENCION: CLIENTES QUE COMPREN ALBERCAS PUEDEN SER REQUERIDOS POR LEY'S LOCALES O ESTATALES A INCURRIR GASTOS ADICIONALES CUANDO INSTALE LA ALBERCA, ESTO ES PARA COMPLIR CON LEY'S LOCALES O ESTATALES CON RESPECTO A MATERIAL DE CERCAS Y OTROS REQUISITOS DE SEGURIDAD. CLIENTES DEBEN DE CONTACTAR A LAS OFICINAS LOCALES DE CONSTRUCCION PARA COMPLIR CON LOS CODIGO Y OBTENER MAS DETALLES.

PASOS PRELIMINARES

1. **LEA TODAS LAS INSTRUCCIONES CUIDADOSAMENTE** y entienda completamente que es lo que se requiere para ensamblar su su alberca Quick Set® GFP.
2. Antes de que comience a ensamblar su alberca, identifique, cuente y revise todas las partes que necesita para ensamblar. Revise en la pag. #12 en "LISTA DE PARTES Y ACCESORIOS", bajo la columna de la cantidad necesaria de partes para el tamaño de su alberca.
3. Ademas de las partes suministradas con su alberca, se requiere un desarmador para ensamblar.
4. Se recomienda que tenga a la mano vaselina para lubricar los empaques.

Albercas de Anillo: (Los requerimientos del agua de al alberca son aprox. de un 80% de la altura de la pader.)

8' x 27" = Approx. 540 gals.	13' x 39" = Approx. 2,080 gals.	16' x 36" = Approx. 3,204 gals.
8' x 30" = Approx. 650 gals.	14' x 30" = Approx. 1,942 gals.	16' x 42" = Approx. 3,697 gals.
9' x 26" = Approx. 721 gals.	14' x 36" = Approx. 2,406 gals.	16' x 44" = Approx. 3,943 gals.
10' x 30" = Approx. 1,000 gals.	14' x 42" = Approx. 2,700 gals.	18' x 42" = Approx. 4,867 gals.
12' x 30" = Approx. 1,400 gals.	15' x 30" = Approx. 2,161 gals.	18' x 48" = Approx. 5,622 gals.
12' x 36" = Approx. 1,782 gals.	15' x 36" = Approx. 2,575 gals.	24' x 42" = Approx. 7,273 gals.
13' x 33" = Approx. 1,800 gals.	15' x 42" = Approx. 3,374 gals.	24' x 48" = Approx. 8,987 gals.
13' x 36" = Approx. 1,940 gals.	15' x 48" = Approx. 4,173 gals.	

Albercas Ovaladas:

15' x 09' x 42" = Approx. 2,268 gals.	20' x 10' x 42" = Approx. 3,500 gals.	20' x 12' x 42" = Approx. 4,095 gals.
20' x 14' x 42" = Approx. 4,500 gals.	20' x 15' x 42" = Approx. 4,900 gals.	24' x 15' x 42" = Approx. 6,048 gals.
20' x 12' x 48" = Approx. 4,608 gals.		

FILTRO

NOTAS IMPORTANTES:

1. El instalador seguirá las instrucciones escritas proporcionadas para la operación del sistema de circulación.
2. Todos los componentes eléctricos serán instalados de acuerdo con el artículo 680 del Código Eléctrico Nacional (NEC), "Albercas de Natación, Fuentes e Instalaciones Similares" o su última edición aprobada.
3. El Cartucho del Filtro (15) 3-3/4" puede contener hasta 2 tabletas de cloro de 1" de diámetro, el de 8" puede contener hasta 6 tabletas de cloro de 1", y el de 10" puede contener hasta 6 tabletas de cloro de 1" de diámetro. Revise los niveles de cloro para determinar el número apropiado a agregar de tabletas de cloro. El deposito del filtro automaticamente soltara cloro hacia la alberca cuando la bomba este encendida. **Usted debe tener el tipo del cartucho de filtro (15) con un cedazo dividido (Vease la pagina 5) para utilizar el dispensador de la cloro. NO utilice este deposito para soltar cloro en polvo, tratamiento de choque o cualquier otro quimico, porque al hacer eso se danara la bomba, el deposito del filtro y la alberca.**
4. El sistema de bomba/filtro del Tipo RP son manufacturados Dongguan Polyfilm Plastics Products Co. Ltd. y tienen Certificado UL (archivo #E307476) - doble aislamiento y aterrizado - 115V c.a. - 60 Hz. (Todas las unidades deben tener un mínimo de 105 VAC para iniciar y correr apropiadamente.) La capacidad y potencia en watts de las unidades es la siguiente:

Sistema de Filtro RP600 con Bomba F600C	46 watts	0.8 amperes	580 G.P.H.
Sistema de Filtro RP800 con Bomba F700C	57 watts	2.1 amperes	780 G.P.H.
Sistema de Filtro RP1000 con Bomba F1000C	80 watts	2.2 amperes	1075 G.P.H.
Sistema de Filtro RP2000 con Bomba F2000C	210 watts	2.2 amperes	2000 G.P.H.

EL CARTUCHO DEL FILTRO (15) CONTENDRA TABLETAS DE CLORO DE 1". REVISE LOS NIVELES DE CLORO PARA DETERMINAR EL NUMERO APROPIADO DE TABLETAS A AGREGAR.

LUBRIQUE CON VASELINA EL ANILLO-O (22 y 23) LIBREMENTE

UD. DEBERA TENER ESTE TIPO DE FILTRO CON UAN MALLA DE NUCLEO CENTRAL DIVISORIA PARA USAR UN DESPACHADOR DE CLORO

PATENTE #7,005,062

- 1 CUERPO DE LA BOMBA CON CORDON
- 2 ENSAMBLE DEL ROTOR
- 2A EJE MAGNETICO
- 2B IMPULSOR
- 2C EJE DE ACERO INOXIDABLE
- 2D ARANDELAS DE EMPUJE
- 2E TAPONES DE EXTREMO DE EJE
- 3 EMPAQUE DE LA BOMBA
- 4 VALVULA
- 5 ANILLO (De la Valvula)
- 6 TORNILLOS DE CRUZ
- 7 TUERCA DE RETENCION DE LA BOMBA
- 8 CAJA DEL FILTRO
- 9 SELLO DE LA TAPA
- 10 DETENEDOR DEL SELLO DE LA TAPA
- 11 TORNILLO DE RESPIRACION
- 12 MANGUERA DE ENTRADA
- 13 MANGUERA DE SALIDA
- 14 ABRAZADERA DE LA MANGUERA
- 15 CARTUCHO DEL FILTRO
- 16 EMPAQUE DE LA PARED DE LA ALBERCA (WF)
- 17 W.F. ARANDELAS DE EMPUJE (Blanca)
- 18 W. F. TORNILLO
- 19 W.F. CEDAZO
- 20 W.F. PLOGA
- 21 W.F. EMPAQUE (Negro)
- 22 ANILLO (Sobre la Caja del Filtro)
- 23 ANILLO (Sobre el Tornillo de Respiracion)
- 24 ANILLO (En las Conexiones de la Manguera)
- 30 PARED DE LA ALBERCA

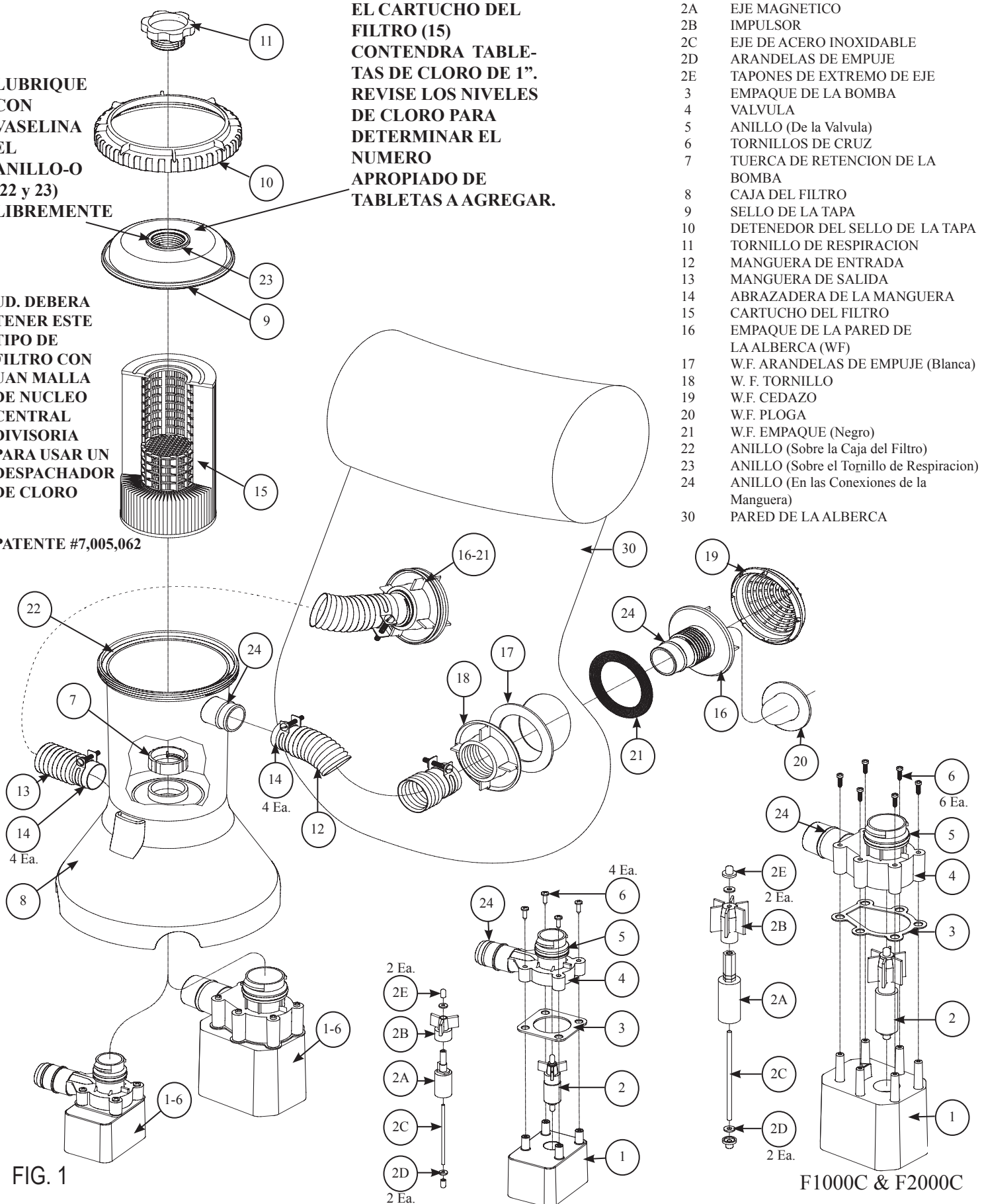

FIG. 1

F600C & F700C

F1000C & F2000C

6 1. INSTALACION DEL FILTRO:

ADVERTENCIA – EXTREMADAMENTE IMPORTANTE

- Riesgo de descarga eléctrica. Conectese solamente a un receptáculo que este a tierra y protegido por un circuito (GFCI). Contacte a un electricista calificado si usted no puede verificar que realmente este protegido por este circuito (GFCI).
- El receptáculo deberá encontrarse a por lo menos 10 pies de retirado de la alberca.
- Este filtro se puede usar tantas horas como se desee, pero nunca cuando la alberca este en uso.
- Nunca utilice una extensión para conectar la unidad a una toma de corriente; procure colocar la alberca cerca a una toma de corriente.
- No entierre el cable.

NOTA - El filtro viene tres secciones; un filtro, bolsa con accesorios y mangueras de entrada y salida.

- A. Primero, remueva el retenedor de la tapa del sello (10), tapa del sello (9), Cartucho del Filtro (15) ensamblelo en la caja del filtro. Lubrique el anillo de la bomba (5) con vaselina. Con cuidado detenga la caja del filtro (8) e inserte el juego de bomba (1) para la salida del carter (4) para extenderlo hacia fuera de los lados de la base. Inserte la bomba hasta que llegue al fondo, y las dos ranuras del carter se inserte entre las dos ranuras hacia debajo de la caja del filtro, y ponga la tuerca (7) hacia arriba del carter. Dele vuelta a la turca (7) de izquierda a derecha hasta que quede firme. (Ver Figura 2.)
- B. Saque las mangueras (12, 13) y las 2 abrazaderas (14) de la bolsa de accesorios. Afloje las abrazaderas y deslicelas encima de cada una de las mangueras. Instale una manguera en la entrada del filtro y la otra en la salida del filtro. Apriete las 2 abrazaderas (14).

- C. Localice las do Empaques de Pared de la Alberca de las partes ensambladas (16-21). Lubrique el Empaque de Conector de Pared (21) e instalelo entre las roscas del conector de la pared de la alberca (16). Inserte el conector con el empaque entre uno de los agujeros de la pared del lado interior de la alberca, coloque la guacha de la pared (17) Sobre el conector de la pared de la alberca y enrosque el tornillo de la pared (18) hacia el conector apretandolo con la mano. NO se exceda en apretarla la tuerca de la pared o arrugar la pared de la alberca alrededor de la guacha de empuje apropiada de la pared (17) o el empaque (21). Conecte hacia el conector de la pared de la alberca (16) con el enchufe apropiado de la pared (20) del interior de la alberca. Repita este paso para el sistema de ensamble de la pared de la alberca, instalandolos en el otro agujero en la pared. Tenga aparte el cedazo (19) a un lado. Comience a llenar la alberca.

- D. Despues de que la alberca sea llenada, tome el filtro ensamblado entre los dos conectores del lado del la alberca, como 6 pulgadas fuera de la base. La manguera de aspiracion (12) (hacia arriba del estuche del filtro debe estar para el lado derecho) y la manguera de retorno (13), debe estar para el lado izquierdo, saliendo de la bomba hacia abajo del estuche; debe estar hacia el lado izquierdo. Vea Figura 3.
- E. Suelte los tornillos de paso restantes de la manguera (14) sobre las extremidades de las dos mangueras. Conecte las mangueras a las tuberias de conexión de entrada y de salida localizadas a un costado de la alberca. La tubería de conexión de entrada esta a la derecha, y la conexión de tubería de retorno a la izquierda. Asegure las dos mangueras en su lugar apretandolas con los tornillos de paso (14).

- F. Desatornille el tornillo de ventilación (11) de el anillo de cerrado de la parte superior (9) aproximadamente 1-½ vueltas. **NOTA: ES NECESARIO QUE EL SISTEMA SE VENTILE PARA QUE ESCAPE EL AIRE MIENTRAS EL FILTRO SE LLENA DE AGUA.**

- G. Remueva los conectores (20) de los conectores de aspiracion y del conector de retorno hacia adentro de la alberca. Esto permitirá que el sistema del filtro se llene con agua. NO tire los enchufes apropiados de la pared (20) - Usted puede necesitarlos cuando cambie el Cartucho del Filtro o en el servicio de la bomba. Cuando esta lleno, el agua debe salir de la ranura del tornillo de ventilación. Apriete con la mano el tornillo de ventilación en el anillo de sello de la parte superior hasta que el anillo-O quede asegurado alrededor del tornillo y no escape más agua. Ahora tome los dos cedazos de aspiracion (19) y coloque los dos conectores de pared (16).

- H. Hasta este punto el sistema del filtro no debe permitir el paso del agua. Revise las mangueras y las conexiones, asi como el tornillo ventilador, para asegurarse de que no existan goteras. Si se llega a encontrar alguna gotera, vaya a la pag. #10 en la guía del Trouble Shooting #4.

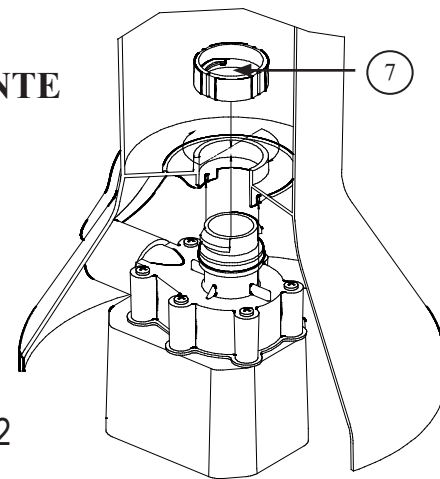

FIG. 2

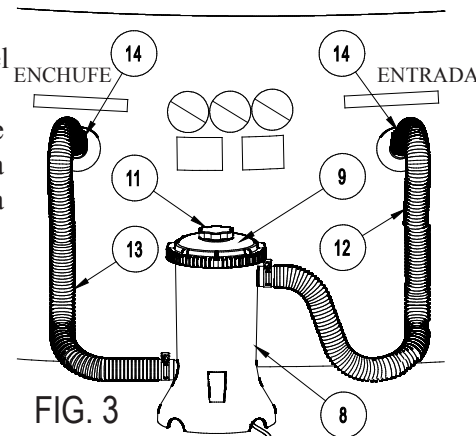

FIG. 3

2. OPERACION DE BOMBAS:

7

IMPORTANTE: EL CARTUCHO DEL FILTRO DEBE DE ESTAR FIRMEMENTE SENTADO SOBRE EL ORIFICIO DE ENTRADA DE LA POMPA PARA QUE EL AGUA SE FILTRE EFICIENTEMENTE.

NOTA: SOLAMENTE CARTUCHOS DE FILTROS CON 1-3/4 DE PULGADA EN EL ORIFICIO TRABAJARAN APROPIADAMENTE. CUALQUIER OTRO TAMAÑO EN EL ORIFICIO NO PERMITIRIA UNA FILTRACION APROPIADA. EL CARTUCHO DEL FILTRO SELLARA FUERTEMENTE AL REDEDOR DE AMBAS PUNTAS.

- A. Conecte el filtro a un receptáculo propiamente aterrizado, localizado por lo menos a 10 pies de retirado, protegido con un circuito interruptor (GFCI).
- B. Revise la conexión de tubería de retorno en el interior de la alberca que tenga una correcta fluides, se deb sentir como una corriente sólida de agua regresando a la alberca. Usted puede usar esta corriente de agua de regreso como medida para determinar cuando necesita ser limpiado/o repuesto su filtro. Si nota una reducción en el flujo de esta corriente de agua, limpie y/o reponga el filtro.
- C. Haga pruebas al agua y hagale ajustes hasta que se necesite, vea “CUIDADO DEL AGUA”, pag. #9.
MUY IMPORTANTE – EL FILTRO Y LA POMPA POR SI SOLOS NO EVITARAN EL CRECIMIENTO DE ALGAS EN EL AGUA DE LA ALBERCA; ESTO SOLO SE PUEDE EVITAR MANTENIENDO LOS NIVELES PROPIOS DE pH Y CLORO TODO EL TIEMPO.
- D. El filtro puede necesitar que sea limpiado y/o repuesto varias veces cuando se empiece a usar hasta que distribuya los niveles corectos de cloro y pH. Le recomendamos que tenga por lo menos un cartucho de reserva a la mano todo el tiempo. Los cartuchos del filtro se queden adquirir en la tienda donde compro su alberca u ordenandolos a GFP, vea la pag. #12, articulo #15.

3. INSTRUCCIONES DE LIMPIADO DEL CARTUCHO DEL FILTRO:

- A. Usted necesitará limpiar su cartucho del filtro. Primero, desenchufe (Apagado) el filtro, Remueva ambos cedazos de aspiracion (19) Conecte ambos enchufes de Entrada y Salida (20). Presione los tapones cuadrados en la entrada, asegurando un ajuste a prueba de goteras. Para ventilar el filtro, desartone el tornillo ventilador (11). Presione hacia abajo con las dos manos y gire el anillo de cerrado de la parte superior (10) en dirección de las manecillas del reloj para remover y después jale hacia afuera la parte superior de sellado (9) y el cartucho del filtro (15). Después de limpiar, lubrique libremente el anillo –O (22) con vaselina y reensamble en el orden contrario.
- B. El cartucho del filtro se puede limpiar con agua a presión de una manguera de jardín por dentro y por fuera de partículas severas y escombros, asegurandose de limpiar muy bien entre los pliegues. Las pequeñas partículas de mugre son más fáciles de remover de los pliegues del filtro cuando el cartucho esta seco. Por esto, despues de limpiar el cartucho con la manguera, deje que el filtro se seque y CEPILLELO CON CUIDADO, no le talle las áreas con pliegues. Limpiar y tallar el filtro con mucha fuerza desgastará más rápido el cartucho que si nada mas lo limpia con la manguera correctamente.
- C. Bronceadores, aceites del cuerpo y algas pueden formar una capa en los pliegues del filtro que no podrán ser removidos simplemente con la manguera. Estas capas de aceites y/o algas tapan rápidamente los poros del filtro y reducirán grandemente la filtración. Es por eso, que es imperativo remover lo más pronto posible estos materiales del filtro. Para remover los aceites, le recomendamos que enjuague su cartucho en una solución de **1 libra de fosfato de trisodio** (o algún otro detergente poderoso) en **5 galones de agua** hasta **12 horas** El fosfato de trisodio lo puede encontrar en varios supermercados, ferreterías o tiendas de artículos de limpieza. Después de que haya retirado los aceites, remueva del cartucho con la manguera cualquier suciedad que haya quedado. Si las algas es un problema, añada **½ pinta del cloro para la alberca o una pinta de blanqueador líquido de casa** a la solución limpiadora, 1 hora antes de sacar el cartucho del filtro de la solución. Enjuague el cartucho completamente antes de volverlo a poner dentro de la cubierta del filtro. Revise la química de la alberca para determinar la causa del crecimiento de las algas.
- D. El exceso en depósitos de calcio y/o minerales pueden incrementar excesivamente en el cartucho del filtro, y deben de ser manejados de forma diferente. Deberá contactar a su tienda local de artículos para alberca para preguntar por productos de limpieza o tratamientos para calcio o depósitos de minerales. Revise la química de su alberca por si tiene alta pH o alcalinidad, lo que puede causar el incremento de calcio o minerales. Ahora es tiempo de quitar el tornillo del respiradero (11) y de poner las tabletas de la cloro en el filtro (15) en caso de ser necesario.
- E. El tener en reserva un cartucho de filtro es una excelente inversión. Le proporcionará una manera más conveniente de seguir filtrando el agua mientras limpia o repone el cartucho del filtro sucio. También, un cartucho limpio y en buen estado, le asegurará que su filtro siempre va a estar listo para operar a la mayor eficiencia.

7

LAS ALBERCAS RESIDENCIALES SOBRE TIERRA/SUPERFICIE SON PARA NADAR Y CAMINARLAS SOLAMENTE. NO DEBEN AGREGARSE A ALBERCAS SOBREE/SUPERFICIE TRAMPOLINES, RESBALADILLAS U OTRO EQUIPO QUE INDIQUE QUE UNA ALBERCA SOBRE TIERRA/SUPERFICIE PUEDA USARSE O TENGA LA INTENCION DE USARSE PARA CLAVADOS O RESBALADILLAS

NOTAS:

MANTENIMIENTO DE LA ALBERCA

1. Revise y ajuste los niveles de pH y cloro diariamente utilizando los químicos requeridos. Vea “CUIDADO DEL AGUA”.
2. Revise la salida del filtro diariamente. Si el flujo de la corriente se reduce, Vea síntoma 2 en la guía “TROUBLE SHOOTING”, pag 10.
3. Revise que no tenga goteras el filtro. Si encuentra alguna, vea síntoma 4 en la guía “TROUBLE SHOOTING”, pag. 10.
4. Revise las costuras en la alberca periódicamente. Algunas reparaciones se pueden hacer con el equipo de parches (provisto con la alberca). Se pueden adquirir parches adicionales en General Foam Plastics o su tienda local de artículos de alberca.

CUIDADO DEL AGUA DE LA ALBERCA

1. Los siguientes artículos son requeridos y se encuentran fácilmente en la tienda local de artículos para alberca.
 - A. EQUIPO DE PRUEBA – Para revisar los niveles de pH y cloro
 - B. TABLETAS DE CLORO DE 1” - Para desinfectar el agua y ayudan a controlar el crecimiento de algas.
 - C. CONTROLADORES QUIMICOS DE pH - Para ajustar los niveles de pH altos o bajos.
 - D. ALGUICIDAS – Para eliminar las algas.
 - E. SUPERCLORINATO – Para destruir combinaciones de cloro, amonía, nitrógeno, y mezclas orgánicas.
 - F. RED PARA HOJAS con mango - Para retirar las hojas, basura, insectos, etc. de la alberca.
 - G. DESPACHADOR DE CLORO – (provisto con el filtro) – Para despachar solamente tabletas de 1”.
2. Use el equipo de prueba diariamente para revisar los niveles de pH y cloro. Ajustelos usando los químicos requeridos
- NOTA:** Niveles excesivos de cloro o niveles bajos de pH pueden dañar la escalera o el forro de la alberca.
3. La alberca puede limpiarse usando una manguera de jardín y aspiradora de GFP o contacte una tienda que maneje artículos para alberca.
4. Usar una bandeja con agua cerca de la alberca para lavar sus pies antes de entrar a la alberca, lo ayudará para mantener el agua limpia.
5. El agua de cisterna presenta frecuentemente problemas especiales con la química del agua. Si usted tiene que usar agua de cisterna, tome una muestra a su proveedor local de químicos para albercas para un análisis antes de añadir CUALQUIER químico.
6. Use la hoja de la Página 4 para calcular la cantidad de químicos que necesitará para corregir el agua de la alberca basado en los galones de agua en su alberca. Nota: Se recomienda que use un cubo de 5 galones de agua para mezclar y disolver sus químicos y luego aplicarlos directamente al agua de su alberca. Siga las instrucciones en las etiquetas de los fabricantes de químicos.

Para su comodidad, llene la información de su alberca en la hoja de abajo:

TIPO DE ALBERCA	TIPO DE FILTRO/BOMBA	CAPACIDAD DE LA ALBERCA/ GALONES

*La mayoría de las tiendas de artículos para alberca le hará las pruebas de agua gratis y le aconsejara que químicos necesita y la cantidad correcta para su alberca. Usted necesitará decirles la capacidad en galones. Básese en la tabla anterior.

7. **IMPORTANTE - No podemos sobrepasar la importancia de el tratamiento químico propio y adecuado diario. Los niveles de cloro y pH se deberan mantener nivelados todo el tiempo. LA POMPA Y EL FILTRO NO EVITARAN EL CRECIMIENTO DE ALGAS EN EL AGUA DE LA ALBERCA; ESTO SOLO SE PODRA EVITAR CON EL MANTENIMIENTO APROPIADO DE NIVELES DE Ph Y CLORO TODO EL TIEMPO.**
 - A. Mantenga los niveles de pH entre 7.3 y 7.8.
 - B. Mantenga el nivel de cloro entre 1.0 y 1.6 PPM (partes por millón).
 - C. Superclorinise su alberca por lo menos cada tercer semana.

- NOTA:**
1. **Uso continuo, clima caliente puede requerir niveles de pH y cloro mas elevados de la escala y superclorinar su alberca cada semana.**
 2. **Usar una cubierta para la alberca y/o cubierta para el sol ayudaran a mantener sus niveles de pH y cloro por la reducción de las cantidades debidas a la evaporación de su alberca.**

CUIDADO: Niveles concentrados de cloro y niveles bajos de pH dañaran el forro y la escalera de su alberca.

PELIGRO: Usted deberá seguir las instrucciones en el uso de los químicos que utilice como la cantidad y uso recomendado.

NUNCA: Arroje píldoras o masas de químicos dentro de la alberca ya que pueden ocasionar daños a los nadadores y/o a su escalera y forro de la alberca.

GUIA TROUBLE SHOOTING**DESCONECTE EL CABLE ELECTRICO ANTES DE ARREGLAR EL FILTRO**

SINTOMA	PROBLEMA	SOLUCION POSIBLE
1 El motor se empieza a encender y apagar o fallas en este.	A No esta bien conectada la unidad	A La unidad deberá de estar conectada a un toma corriente de 3 fases aterrisado con un circuito GFCI.
	B El circuito GFCI esta suelto	B Monte de nuevo el circuito.
	C Bajo voltaje	C Revise la linea de voltaje, debe ser de 110 a 125 AC volts.
	D Rotor atorado	D Vea el diagrama de ensamble de "Servicio de Rotor" del filtro y bomba en la pag. #5.
2 No tiene chorro a presion o es muy bajo en la manguera de desagüe.	A Low Water Level	A El agua no debe de estar a menos de 4" por debajo de la superficie de la alberca.
	B Entrada tapada	B Revise si no hay obstáculos en la entrada o manguera de desagüe.
	C Filtro sucio	C Limpie o reponga el cartucho, vea pag. #7. El cartucho de repuesto hace esto mas conveniente.
	D Rotor atorado	D Vea el diagrama de ensamble de "Servicio de Rotor" del filtro y bomba en la pag. #5.
3 El filtro no esta limpiando el agua. (agua turbia, verde, etc.)	A Nivel del cloro	A Mantenga los niveles del cloro entre 1.0 y 1.66 PPM
	B Filtro sucio	B Limpie o reponga el cartucho, vea pag. #7. El cartucho de repuesto hace esto mas conveniente.
	C Nivel del pH	C Mantenga el nivel del pH entre 7.3 y 7.8
	D Cartucho dañado	D Revise que el cartucho no tenga daños u orificios, si es asi cambielo.
	E Baja presión de agua	E Revise que no haya obstáculos en la entrada del filtro y entradas de retorno de la manguera.
	F Necesidad de otros químicos	F Tenga una prueba de la tienda albercas. Podrá ser necesario que añada otro tipo de químicos dependiendo de la variación del agua en diferentes localidades.
	G Agua de la alberca muy sucia	G Accione la bomba por periodos más largos, pero nunca cuando este en uso. Limpie el filtro más seguido.
4 Goteras	A Manguera de desagüe/tubo de soporte	A Ajuste las abrazaderas en la orilla de las mangueras, revise el anillo O (24) y reajuste. Revise si la manguera tiene perforaciones o grietas. Reemplace los articulos si es necesario. Lubrique con petrolato. Vea pag. #5.
	B Tuerca de sello de la parte de arriba	B Revise el O-Ring (13) para versi esta danado. Remplacelo si es necesario. Lubriquelos con vaselina.
	C Sello de arriba/retenedor de sello	C Revise el O-Ring (14) para versi esta danado. Remplacelo si es necesario. Lubriquelos con vaselina.
	D Bomba del Carter	D Apriete los tornillos (6). Cheque el empaque de la Bomba (3) para cualquier dano. Reemplace si es necesario. Ver pag. #5.
	E Carter del Filtro	E Cheque el Carter del Anillo (5) para cualquier dano. Reemplace si es necesario. Ver pag. #5

PROBLEMAS: Llame a GFP Corp. al Depto. de Partes al 1-800-813-0206 entre 8 a.m. y 5 p.m. Lun. a Vier. Tiempo del Este.

DESENSAMBLADO Y ALMACENADO**1. INFORMACION GENERAL:**

- Todas las partes se deberan limpiar con jabón y agua tibia solamente – NO USE detergente o agua caliente.
- Asegúrese que todas las partes estén secas antes de guardarse para ayudar a prevenir la formación de moho.
- Guarde todas las partes en una área seca y donde las temperaturas no sean menores a los 40 °F o mayores a los 125 °F.
- El no guardar correctamente las partes pueden dañarlas y la garantía no es aplicable.
- USTED DEBERA DE SEGUIR LAS INSTRUCCIONES DE ENSAMBLADO AL REENSAMBLAR SU ALBECA LA SIGUIENTE TEMPORADA. El área donde se va a poner la alberca deberá ser nivelada y limpiada.

2. FILTRO:

- Primero, desenshufe el filtro. Ahora quite ambos conectores de cedazos (19), y despues tape y conecte en el enchuche (16) con los dos enchufes de Entrada y Salida (20).
- Despacio desatornille el tornillo de ventilado (11) del anillo de cerrado de la parte superior (9) permitiendo al sistema que pierda presión.
- Retire el anillo de cerrado de la parte superior (10) y dandole una vuelta en dirección de las manecillas del reloj para abrirlo. Retire la parte superior de sellado (9). Remueva el cartucho del fitor (15) y retire las tabletas de cloro que hayan quedado en el filtro.
- Suelte los cuatro tornillos de paso (14), retire las mangueras de entrada y de retorno (12, 13), y drene el agua.
- Limpie y seque todas las partes de la pompa del filtro incluyendo las del cartucho del filtro.
- Lubrique los anillos o (22), en la tapa del sello (9) y (23) en el tornillo del respiradero (11), con vaselina, y entonces la vuelve a montar junto con el sello de la Tapa (9), Retenedor superior del sello (10), tornillo del respiradero (11), sobre la caja de filtro (8). Almacene todas las piezas del filtro cuidadosamente.

3. ALBERCA QUICK SET®:

- A. Para drenar la alberca, localice el tapón de drenado en la pared de la alberca y retire la tapa. Una manguera standar de jardín se puede enroscar a la conexión de tubería de drenado. Extienda la manguera hasta el área donde el agua va a ser drenada. Cuando ya haya puesto la manguera donde desea, el tapón de drenado se puede quitar de la alberca.
- B. Cuando ya haya sacado la mayor cantidad posible de agua de la alberca, usando la manguera conectada a la tubería de drenado, abra la válvula de aire y desinfe la parte superior del anillo. Luego, con mucho cuidado empuje hacia abajo la pared de la alberca para permitir que salga el agua restante.
- C. Remueva ambos sistemas de los componentes apropiados de la pared de la alberca (16-21) de la pared lateral de la alberca. Limpie y seque todas las piezas y vuelvalas a reensamblar para guardar todas las piezas juntas. No se reinstale a traves de los agujeros en la pared de la alberca.
- D. Remueva cualquier cantidad de agua que quede en la alberca, despues de haberla lavado asegurese que su alberca este completamente seca. Seque usando una toalla de algodón. Empuje el tapon de drenaje a su lugar y ponga su tapadera.
- E. Marco de Albercas: Si su alberca tiene marco de metal, desensamble esas piezas presionando los botones de plástico deslizando esas piezas aparte o removiendo los pernos de plástico sosteniéndolos juntos y de nuevo deslizando esas piezas aparte, límpielos y séquelos con un trapo. Si tiene dudas para desensamblar consulte la hoja de instalación de la alberca y revierta esos pasos. Colóquelos todos juntos en un lugar seguro para almacenar para reensamblarlos la siguiente temporada. Ordene los repuestos para partes que se hayan dañado, quebrado o desgastado.
- F. Cobijas solares, coberturas para proteccion de la alberca, escaleras, etc., deben de ser limpiadas y secadas antes de guardarlas.

PARTES DE REPUESTO

CLAVE	DESCRIPCION	ID NUMERO	QTY	LBR	COSTO
	<u>ALBERCA QUICK-SET</u>				
30	ALBERCA QUICK-SET	LLAME AL DEPTO. DE PARTES PARA REMPLAZAR			
	<u>ACCESORIOS GFP</u>				
*	ESCALERA COMPLETA (ALBERCA DE 36")	097-020001	1	10	35.00
*	ESCALERA COMPLETA (ALBERCA DE 42")	097-020002	1	14	45.00
*	ESCALERA COMPLETA (ALBERCA DE 48")	097-020003	1	16	50.00
*	JUEGO DE MANTENIMIENTO (Red para las hojas y Asiradora)	096-050024	1	3	15.00
80.12	CUBIERTA DE 12 PIES (NO ES UNA CUBIERTA DE SEGURIDAD)	069-050032	1	4	25.00
80.15	CUBIERTA DE 15 PIES (NO ES UNA CUBIERTA DE SEGURIDAD)	069-050034	1	6	35.00
80.18	CUBIERTA DE 18 PIES (NO ES UNA CUBIERTA DE SEGURIDAD)	069-050047	1	6	40.00
81.12	CUBIERTA SOLAR DE 12 PIES (NO ES UNA CUBIERTA DE SEGURIDAD)	069-050011	1	6	30.00
81.15	CUBIERTA SOLAR DE 15 PIES (NO ES UNA CUBIERTA DE SEGURIDAD)	069-050031	1	8	45.00
81.18	CUBIERTA SOLAR DE 18 PIES (NO ES UNA CUBIERTA DE SEGURIDAD)	069-050048	1	8	50.00
85	MANGUERA DE JARDIN PARA LA ASPIRADORA	071-050364	1	2	12.00
86	CUBIERTA DEL FITRO PARA EL ARTICULO 85	066-050009	1	1/4	.25

LISTA DE PARTS DEL SISTEMA DEL FILTRO

CLAVE	DESCRIPCION	MODELO RP600		MODELO RP800		MODELO RP1000		MODELO RP2000		QTY	LBR
		ID NUMERO	costo	ID NUMERO	costo	ID NUMERO	costo	ID NUMERO	costo		
1	CUERPO DE LA BOMBA CON CORDON	096-050136	20.00	096-050406	30.00	096-050504	35.00	096-050564	45.00	1	4
2	ENSAMBLE DE ROTOR	096-050137	8.00	096-110003	10.00	096-050505	15.00	096-050565	25.00	1	1/2
3	EMPAQUE DE LA BOMBA	078-110186	1.00	078-110031	1.50	078-110078	2.50	078-110078	2.50	1	1/4
4	VALVULA	078-110187	1.50	078-110130	3.00	078-110097	5.00	078-110147	7.00	1	1/4
5	ANILLO (Sobre Valvula)	090-130012	1.00	090-130012	1.25	090-130012	1.25	090-130025	1.50	1	1/4
6	TORNILLOS DE CRUZ (6 Piezas)	090-010063	.75	090-010063	.75	090-010063	.75	090-010063	.75	1	1/4
*	EMSAMBLADO DE LA BOMBA #1 AL #6	096-050138	30.00	096-050086	45.00	096-050091	50.00	096-050118	75.00	1	5
7	TUERCA DE RETENCION DE LA BOMBA	078-110110	1.50	078-110110	1.50	078-110110	1.50	078-110143	1.50	1	1/4
8	CAJA DEL FILTRO	078-110188	15.00	078-110114	15.00	078-110114	15.00	078-110139	25.00	1	2
9	SELLO DE LA TAPA	078-110101	6.00	078-110101	6.00	078-110101	6.00	078-110140	8.00	1	1
10	DETENEDOR DEL SELLO DE LA TAPA	078-110102	4.00	078-110102	4.00	078-110102	4.00	078-110141	6.00	1	1
11	TORNILLO DEL SELLO DE LA TAPA	078-110103	2.00	078-110103	2.00	078-110103	2.00	078-110142	3.00	1	1/4
12	MANGUERA DE ENTRADA DE 3 PIES	063-060032	3.50	063-060010	3.50	063-060010	3.50	063-060010	3.50	1	1
13	MANGUERA DE SALIDA DE 3 PIES	063-060032	3.50	063-060010	3.50	063-060010	3.50	063-060010	3.50	1	1
14	ABRAZADERA DE LA MANGUERA	090-160009	.25	090-160005	.25	090-160005	.25	090-160005	.25	4	1/2
15	CARTUCHO DEL FILTRO DE 3-3/4"	090-050140	2.50	N/A	---	N/A	---	N/A	---	1	1
*	CARTUCHO DEL FILTRO DE 8"7 PIES CUADRADOS	N/A	---	090-130011	5.00	090-130011	5.00	N/A	---	1	1
*	CARTUCHO DEL FILTRO DE 10" 13 PIES CUADRADOS	N/A	---	N/A	---	N/A	---	090-050563	10.00	1	1
16	EMPAQUE DE LA PARED DE LA ALBERCA	078-110198	3.00	078-110122	3.00	078-110122	3.00	078-110122	3.00	2	1/2
17	ARANDELAS DE EMPUJE	078-110199	1.25	078-110124	1.25	078-110124	1.25	078-110124	1.25	2	1/4
18	TORNILLO DE LA PARED	078-110200	1.75	078-110125	1.75	078-110125	1.75	078-110125	1.75	2	1/4
19	GEDAZO DE LA PARED	N/A	---	078-110067	2.50	078-110067	2.50	078-110067	2.50	2	1/4
20	PLOGA DE LA PARED	078-110126	2.00	078-110126	2.00	078-110126	2.00	078-110126	2.00	2	1/2
21	EMPAQUE DE LA PARED	078-110202	1.50	078-110123	1.50	078-110123	1.50	078-110123	1.50	2	1/4
22	ANILLO (De la Cubierta de Filtro)	090-130022	2.00	090-130022	2.00	090-130022	2.00	090-130024	2.50	1	1/4
23	ANILLO (Sobre el Tornillo del Respirador)	090-130021	1.50	090-130021	1.50	090-130021	1.50	090-130025	2.00	1	1/4
24	ANILLO (En las Conexiones de la Manguera)	090-130029	1.50	090-070215	1.50	090-070215	1.50	090-070215	1.50	4	1/4
25	MANUAL DE INSTRUCCION		2.00		2.00		2.00		2.00	1	1/2
26	JUEGO DE REPARACION	090-250002	2.00	090-250002	2.00	090-250002	2.00	090-250002	2.00	1	1/4
*	FILTRO DE ENSAMBLADO #1 AL #25	096-050139	60.00	096-050547	80.00	096-050548	90.00	096-050116	125.00	1	8

COMO ORDENAR LAS PARTES

- 1) NO SE ACEPTAN APARTADOS POSTALES.
- 2) NO ORDENES C.O.D. POR FAVOR. SE ACEPTAN TARJETAS DE CRÉDITO, CHEQUES U ORDENES DE PAGO.
- 3) LA INFORMACION DEL DESTINATARIO SE ENCUENTRA COMPLETA ABAJO. USE TINTA Y ESCRIBA CLARO.
- 4) ILLEN LA FORMA DE ORDEN DE ABAJO ASEGURESE DE INCLUIR EN NO. DE CLAVE, DESCRIPCION, NUMERO DE IDENTIFICACION, Y CANTIDAD.
- 5) SUME LOS PRECIOS Y EL TOTAL, LUEGO AGREGUELE EL IVA CORRESPONDIENTE.
- 6) OBTENGA LOS CARGOS APROPIADOS DE ENVIO Y MANEJO DE LA TABLA DE VALORES DE ABAJO.

TABALA DE VALOR PARA LAS PARTES - NOTA: LOS VALORES/COSTOS ESTAN EN DOLARES U.S.

Calcule el peso de su orden. Use la tabla de abajo para determinar los valores del envío y manejo dentro de los Estados Unidos.

ENVIE A:

**CUSTOMER SERVICE REPRESENTATIVE
GENERAL FOAM PLASTICS CORP.
ATTN: PARTS DEPT
3321 E. PRINCESS ANNE RD
NORFOLK, VA 23502**

LIBRAS	COSTO POR FLETE
0 - 1 lb.	\$ 6.00
1 - 5 lbs.	7.50
6 - 10 lbs.	12.00
11 - 20 lbs.	20.00
21 - 50 lbs.	40.00

NOTA: CUALQUIER COSA SOBRE 50 LBR. O LAS PETICIONES DEL ENVIO A HAWAII, ALASKA, PUERTO RICO Y A LAS PETICIONES FUERA DE LAS 48 AREAS DE ENTREGA CONTIGUAS DE LOS ESTOADOS. DEEN LLAMAR PARA LAS COTIZACIONES INDIVIDUALES DEL PRECIO PARA EL ENVIO Y DIRIGIR.

(PRECIOS SUJETOS A CAMBIO SIN PREVIO AVISO)

FORMA DE ORDEN DE LAS PIEZAS

NOMBRE _____ NUMERO DE TELEFONO (____) _____
 DIRECCION DE LA CALLE _____
 CIUDAD _____ ESTADO _____ CODIGO POSTAL _____

CLAVE	DESCRIPCION	NUMERO DE ID	CANTIDAD	COSTO	TOTAL
NOTA: SI EL ESPACIO ADICIONAL ES NECESARIO, UTILICE LA PARTE POSTERIOR DE ESTA FORMA. PARA EL SERVICIO RAPIDO, ENVIE POR FAX OR POR TELEFONO HAGA SU ORDEN (ACEPTAMOS MASTERCARD, VISA O DISCOVER)				SUBTOTAL \$	
				RESIDENTES DEL VA AGREGAN EL IMPUESTO DE VENTAS 4-1/2% \$	
				ENVIO Y MANEJO \$	
				IMPORTE TOTAL \$	

FEDHA DE EXP. _____

NUMERO DE FAX (757) 855-4975 DEPTO DE PARTES. (800) 813-0206 SITIO EN INTERNET: www.GENFOAM.com

TARJETA DE INFORMACION DEL CLIENTE

Nombre del Dueño _____
 Dirección _____
 Ciudad _____ Estado _____ Código Postal _____ Número de Teléfono () _____
 Número de Serie _____ U.P.C. Númbeo 882306 - _____
 Donde fue Comprado _____ Fecha de la Compra _____
 Quién eligió la alberca? () Hombre () Mujer () Ambos () Niño
 La categoría de la edad de la persona quién compró esta alberca () 20-29 () 30-39 () 40-49 () 50+
 1) Usted compro una piscina de tierra/piso anteriormente?() Si () No
 2) Usted encontró la instalación: () Más fácil de lo que esperaba () Como lo Esperaba () Más difícil
 3) Usted encontró su producto de buen valor para el dinero que invirtió? () Si () No
 4) Usted ah usado otro producto de GP Limited? () Si () No
 5) Dónde usted oyó hablar de este producto? () Amigos () Ad () Anuncio en Tiendas () Otros _____
 6) Porqué usted eligió producto? () Calidad () Precio () Estilo () La Mayoría lo ofrece () Otros _____
 Sugerencias, mejoras, o comentarios _____

SEGURIDAD EN LA ALBERCA

1. NO permita que esten niños dentro o alrededor de la alberca a menos que esten bajo supervisión.
2. NO permita juegos de caballos, clavados o brincos dentro o alrededor de la alberca.
3. NO permita que nadie nade solo sin ninguna supervisión.
4. NO arranque el filtro de la alberca cuando esta este ocupada.
5. NO permita que la gente utilice el filtro y/o la pared de la alberca como forma de acceso a la alberca.
6. NO se recargue o aplaste el anillo inflado, o empuje la pared de la alberca.
7. NO tenga artículos o artefactos eléctricos a por lo menos 4 pies de la alberca a menos que esten especificados en aprobación por UL para uso en albercas.
8. SIEMPRE mantenga una área muy bien iluminada para el uso en las noches, asi los nadadores podran ver el suelo de la alberca, señalamientos de seguridad, caminos, etc.
9. SIEMPRE tenga equipo de seguridad a la mano cerca de la alberca, Una linterna, cuerda, palo de rescate y/o un salvavidas con una cuerda de 50 pies de largo se recomienda.
10. SIEMPRE pegue en un lugar notorio los números de emergencia, señalamientos de precaución, y las reglas de la alberca.
11. **PRECAUCION** - El no seguir las reglas de seguridad de la alberca puede ocasionar una lesion grave, paralisis o la muerte.

PRECAUCION:
 NO sobre llene la alberca y /o permita que las personas se recarguen o aplasten el anillo inflado - **HACERLO CAUSARA QUE LA PARED DE LA ALBERCA SE DERRAME!** DRENE la alberca a un nivel apropiado despues de una lluvia fuerte

NOTA: ES RESPONSABILIDAD DEL DUEÑO DE LA ALBERCA EL OBEDECER TODAS LAS LEYES LOCALES Y ESTATALES CONCERNIENTES A LAS ALBERCAS AL NIVEL DEL SUELO, TRAMPOLINES, CERCAS/BARRERAS, ILUMINACION, REGULACIONES DE SEGURIDAD, ETC.

Ponga la
Estampilla
Aquí

General Foam Plastics Corporation
 3321 East Princess Anne Road
 Norfolk, VA 23502